

Instrukcja montażu

$P_{max} = 10 \text{ bar}$ (w opcji 16 bar)
 $t = -10^{\circ}\text{C}$ do $+60^{\circ}\text{C}$ (w opcji -40°C)

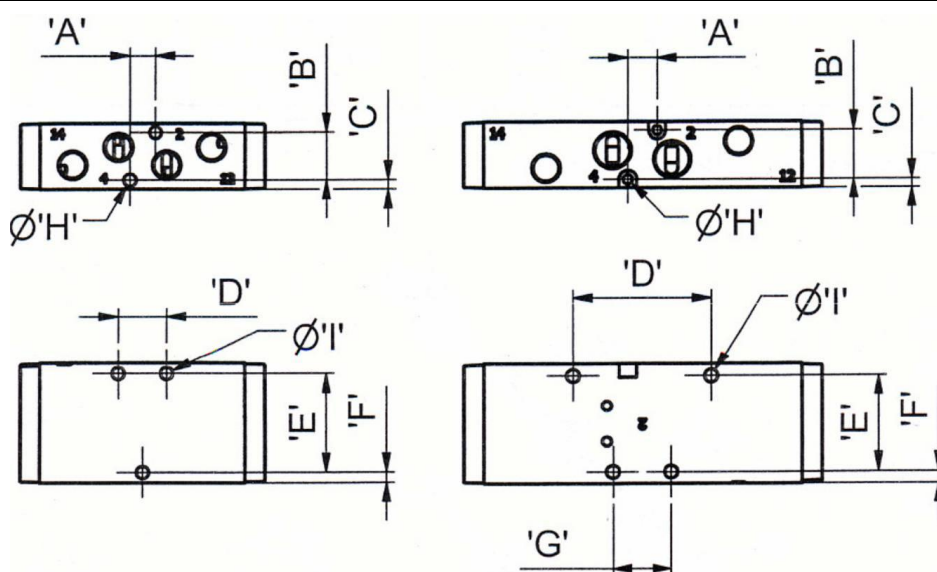

Upewnij się, czy napięcie jest zgodne z napięciem znamionowym pola (cewki)



SERIA	A	B	C	D	E	F	G	H	I
AX	8,5	16	3,1	16	33	3,5	N/A	Ø4,1	Ø4,1
BX	10	16,5	2,85	46	32	4	20	Ø3,1	Ø4,3

arapneumatik.pl

Instalacja

Orientację wtyczki można zmienić o 180°.

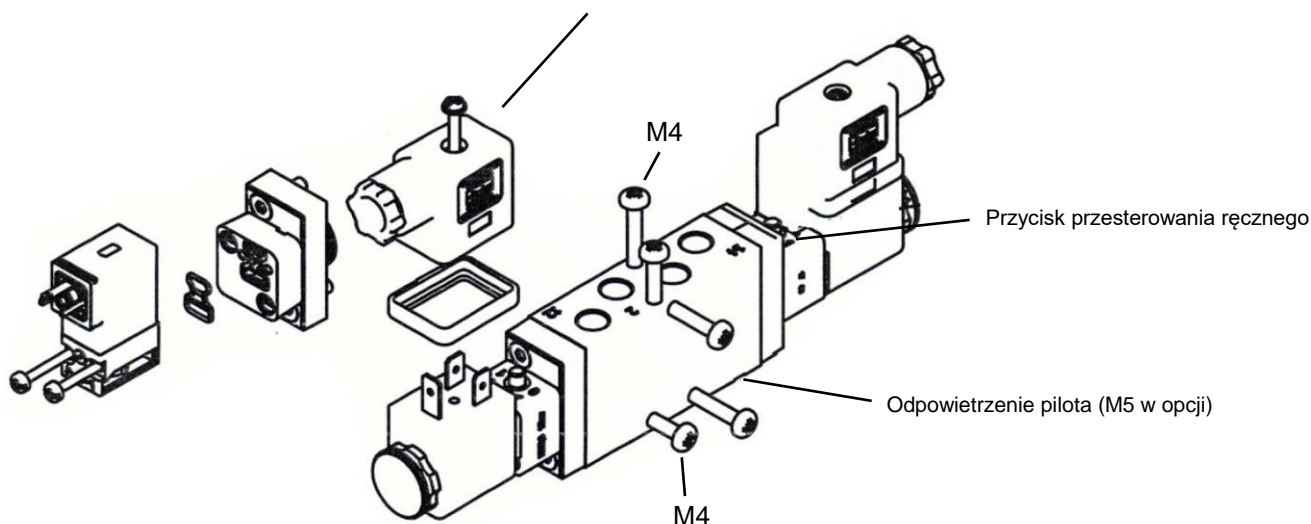

Instalacja

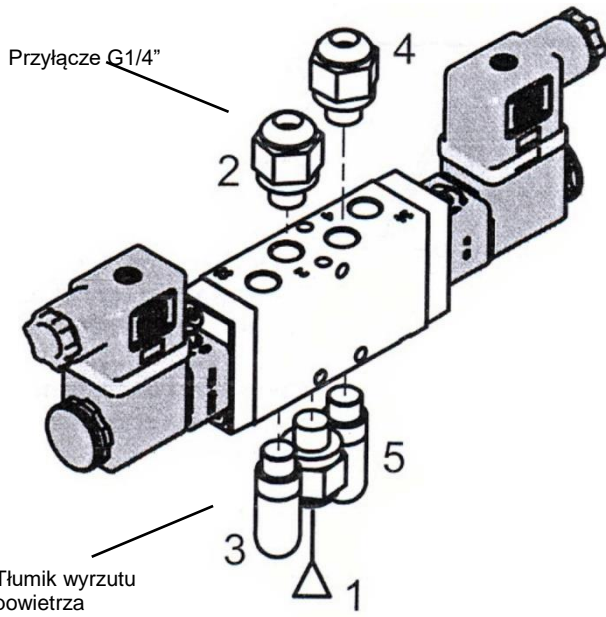

Zawór nie wymaga smarowania. Jeśli smarowanie jest stosowane, rekomendowane są oleje jak niżej:

Producent	Typ oleju	Klasa ISO
B.P.	HLP 32	32
Esso	NUTO H32	32
Gulf	Harmony 43AW	32
Shell	Tellus 37	37

Naprawy i konserwacja

= smarować
(smar dostępny w puszkach 250 ml; nr produktu 3099)

