

**Wyposażenie opcjonalne**

- 1 Ergonomiczny uchwyt boczny.
- 2 Licznik elektryczny, zasilany bateriami.
- 3 Blokada skoków niekompletnych wraz ze sprężyną powrotną.
- 4 Przetwornik drogi.
- 5 Uchwyt narzędziowy. Dostępny również w wersji zatrzaskowej 3w1, z lub bez przetwornika siły.
- 6 Standardowe interfejsy do typowych czujników elektrycznych.

**Więcej akcesoriów:**  
Monitor procesu

Montaż stołu przesuwnego na korpusie prasy

**Zakres dostawy:**

- 7 Śruba mikrometryczna do precyzyjnej regulacji skoku.

Zakres regulacji 0-15 mm.

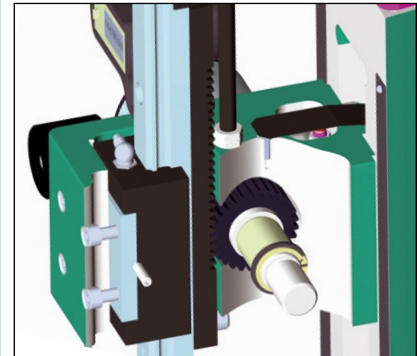

Prasa zębata przenosi napęd obrotowy koła zębatego na listwę zębatą, dając oczekiwaną siłę nacisku.

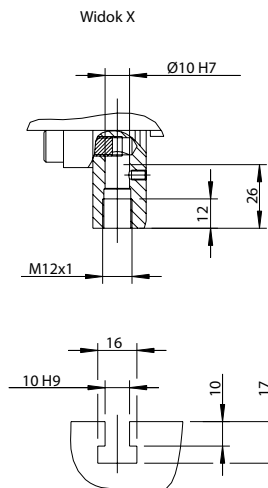
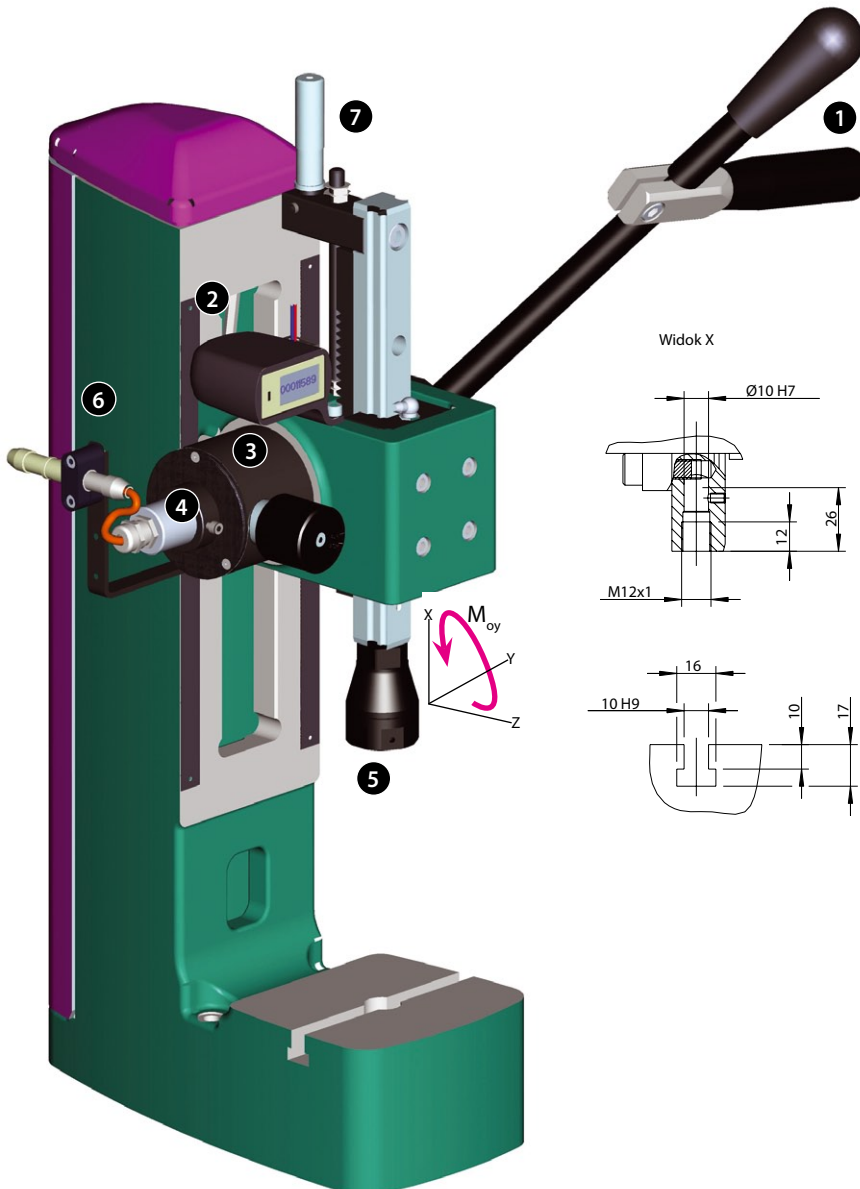

**Stać siła nacisku w całym zakresie skoku**



**TOX®-FinePress**
**Modułowy system „na miarę”**

Prasy z listwą i kołem zębatym, w zakresie sił 2,5 – 4kN, wysoka precyzja, prowadnica nie wymaga regulacji, zabezpieczenie przed obrotem. Najwyższa jakość TOX®!

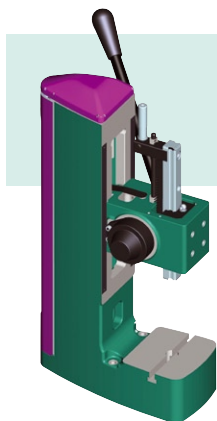
**Prasa zębata, z korpusem standardowym, typ S**

Kod zamów.	maks. siła nacisku [kN]	Siła na uchwyt N	maks. skok do obrotu uchwytu A	C	S	K	M	BxT	L	Ø	Masa kg	maks. odkoszt. *	Moy moment dopuszcz. [Nm]	E Ø	F	G	H
ZFS 002.000	2,5	200	56/213°	90	55-190	55	465	110x90	260	20	22	0,05	25	9	72	203	76
ZFS 004.000	4	300	80/218°	95	80-230	80	535	130x110	285	20	33	0,05	25	9	78	214	94

Wszystkie wymiary w mm. \*Głowica w najwyższym położeniu

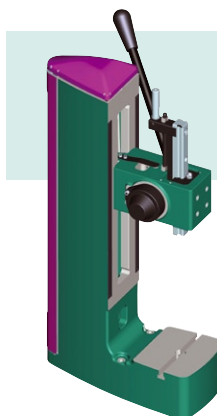
**Prasa zębata, z korpusem podwyższonym, typ L**

Kod zamów.	maks. siła nacisku [kN]	Siła na uchwyt N	maks. skok do obrotu uchwytu A	C	S	K	M	BxT	L	Ø	Masa kg	maks. odkoszt. *	Moy moment dopuszcz. [Nm]	E Ø	F	G	H
ZFL 004.000	4	300	80/218°	120	85-355	95	674	150x125	339	20	47	0,05	25	9	94	263	110

Wszystkie wymiary w mm. \*Głowica w najwyższym położeniu

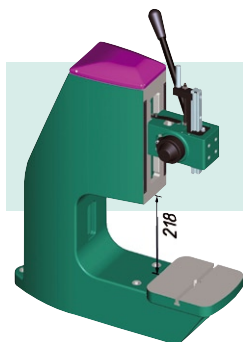
**Prasa zębata, z powiększonym obszarem roboczym, typ W**

Kod zamów.	maks. siła nacisku [kN]	Siła na uchwyt N	maks. skok do obrotu uchwytu A	C	S	K	M	BxT	L	Ø	Masa kg	maks. odkoszt. *	Moy moment dopuszcz. [Nm]	E Ø	F	G	H
ZFW 004.000	4	300	80/218°	300	225-370	150	745	200x200	624	20	104	0,05	25	9	145	500	100

Wszystkie wymiary w mm. \*Głowica w najwyższym położeniu

C = Głębokość korpusu  
S = Rozwarcie, regulowane  
E = Otwór montażowy

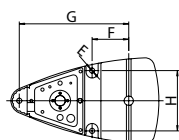
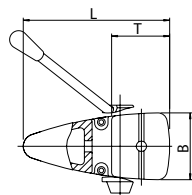
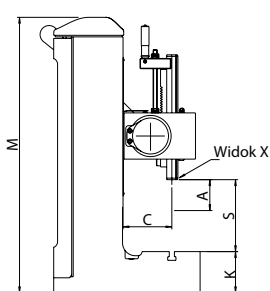
**Przykład zamawiania**

ZFS 004.000 + opcje, np:

Wersja  
Maks. siła nacisku  
Prasa zębata  
Korpus typ S

+ ZZR 001

Blokada skoków

+ ZEZ 001

Licznik

Akcesoria i systemy sterowania prosimy zamawiać osobno.

**Uwaga: głowice pras można również zamawiać osobno.  
Ceny na życzenie.**